

KIT MECANISMO-MOTOR

Este kit ha sido diseñado para ayudarle en la construcción de un mecanismo motor de gran calidad para modelos específicos, como se señala en el título de cabecera.

El kit comprende dos bogies motores completamente ensamblados, un motor unido a una base de montaje con uno o dos volantes de inercia (según el espacio disponible), dos ejes de 1.5mm, componentes de transmisión universal, una almohadilla de silicona para absorber el ruido, una pieza de placa de fibra de vidrio de 1.6 mm, mas los cables y tortillería necesarios.

LA PLACA DEL CHASIS

El primer paso consiste en marcar y cotar la placa de fibra de vidrio del chasis a medida. Recomendamos empezar por marcar el punto central de cada bogie. Para esto necesita conocer las distancia entre los pivotes/centros de cada bogie, expresados en mm.

Tenga en cuenta que los bogies de Hollywood Foundry están pivotados desde el punto central, independientemente del modelo.

El método mas sencillo para fijar los bogies a la placa del chasis es cortar un hueco al final de la placa creando un hueco para poder atornillar en ella el travesaño de sujeción tal como se muestra bajo:

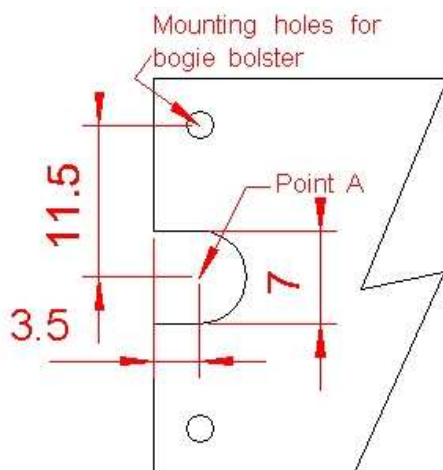

Fig 1

Antes de taladrar, determine el ancho del travesaño unido al bogie. Estos travesaños tienen un número grabado en la superficie. Un travesaño de 20 mm de ancho tiene marcados un número 20 y el de 26 mm de ancho un número 26.

Para el travesaño de 26 mm. marque dos agujeros con una distancia total de 23 mm. o 11.5 mm. a cada lado del agujero de 7 mm.

Para el travesaño de 20 mm. la separación entre agujeros es de 17 mm o 8.5 mm a cada lado del centro. Una vez taladrados los agujeros, puede cortar el resto o dejarlo, a su elección.

Ahora marque la distancia entre el punto A, el eje del pivote, al eje del pivote del segundo bogie, añada 3.5 mm. extra y corte la placa a la medida. Practique el hueco para los bogies los dos agujeros para el travesaño de bogie, según la explicación anterior.

Puede interesarle que la placa vaya más allá de los bogies, por lo que tendrá que cortar un hueco en la placa que permita al bloque de engranajes de bogie desplazarse a ambos lados, al tiempo que hay que mantener el máximo de placa para mantener la máxima rigidez.

Tenga en cuenta que en el siguiente diagrama los laterales son estrechos, y el final del hueco tiene un

arco para permitir al bloque de engranajes del bogie el desplazamiento lateral, al tiempo que se mantiene el máximo de placa para mantener la rigidez.

La desventaja de este método es que puede limitar el movimiento del bogie de forma que no pueda circular por curvas de menor radio.

Deberá tener esto previsto antes de cortar la placa.

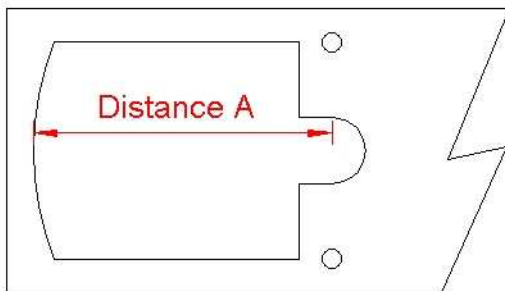

Fig. 2

La medida indicada arriba como 'distancia A' se toma desde el punto de giro del bogie al final del bloque de engranajes, más 1 mm. de seguridad.

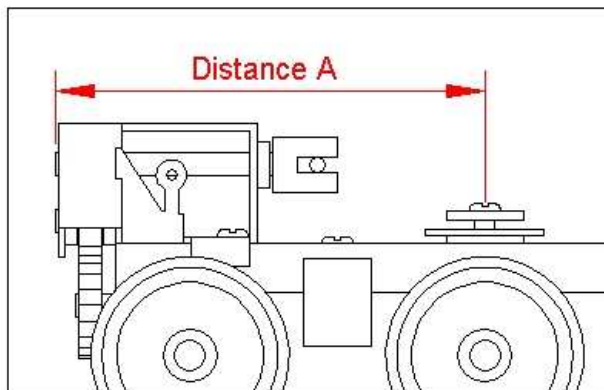

Fig. 3

En este punto hay que cortar la placa a la medida correcta y acoplarla al cuerpo de la locomotora. La placa de fibra de vidrio es fácil de limar, pero evite inhalar el polvo resultante.

Taladre los agujeros necesarios para fijar el chasis al modelo, y monte los enganches necesarios al chasis. Puede ser necesario ajustar la altura de los enganches. También es el momento de preparar los agujeros para montar los detalles de los bajos del modelo.

Es recomendable atornillar piezas como depósitos de aire o fuel a la placa del chasis antes que pegarlas. Supone un poco más de trabajo, pero se pueden separar posteriormente si es necesario, mientras que el pegamento tiende a ser más permanente.

MONTAJE

Ahora una los bogies al chasis usando los tornillos de 2 mm que se suministran. Los tornillos deben pasar desde la parte de debajo del travesaño del bogie, pasando por la placa del chasis y asegurarse en la posición mediante las tuercas de 2 mm en la parte superior de la placa del chasis.

MONTAJE DEL MOTOR

El motor debe centrarse en lo posible entre los bogies, si bien hay que considerar la necesidad de desplazarlos para alojar equipos de sonido u otros elementos.

Posicione el motor donde se quiera fijar, y usando la placa de montaje como plantilla, marque la posición de los cuatro agujeros. Taladre estos agujeros de 1 mm. de diámetro.

Fije el motor a la parte superior del chasis con los tornillos autorroscantes de 1.4 mm. que se suministran. Tenga cuidado de insertar la almohadilla de silicona entre el motor y la placa del chasis. No apriete los tornillos demasiado para no interferir en el efecto aislante del sonido de la almohadilla silicona.

Tenga en cuenta que los cables rojo y negro de las tomas de corriente de cada bogie queden del mismo lado. Si usa un sistema de corriente continua (CC), conecte los dos cables rojos a uno de los bornes laterales del motor, y los cables negros al otro borne del motor. De a los cables suficiente holgura para moverse alrededor del bogie, cortando el exceso de cable que pueda interferir con los ejes en movimiento. Para sistemas en Corriente Continua Digital (DCC), vea la sección correspondiente.

MONTAJE DE LAS BARRAS DE TRANSMISIÓN

El siguiente paso es determinar correctamente la longitud de los ejes que conectan las barras de transmisión desde los vasos de volante de inercia a los de los bogies. Mida la distancia entre el fondo de la ranura de los vasos usando un pie de rey o similar, tal como se muestra a continuación.

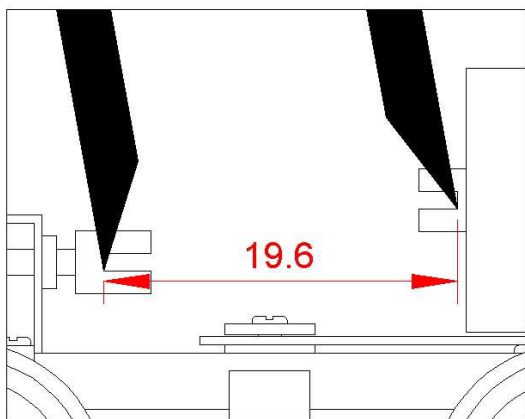

Fig. 4

En el ejemplo que se muestra arriba, la distancia es 19.6 mm., y hay que restar medio milímetro para llegar a la distancia correcta del eje, es decir 19.1 mm.

Corte el eje a la medida, y recuerde: mida dos veces, corte sólo una.

El eje de acero requiere una zona plana en las puntas donde se alojarán las bolas de la transmisión. Éstas tiene el correspondiente plano moldeado para encajar en el eje.



Fig. 5

El plano de la punta de cada eje necesita 2 mm. o 1/10" y se obtiene mejor usando un disco de corte tipo Dremel. También puede obtenerse mediante lima, pero es más laborioso. La posición relativa entre los planos del mismo eje no es importante.

Inserte las bolas y fíjelas con un poco de Loktite. Ahora sitúe el eje en el modelo, debe tener suficiente espacio para moverse adelante y atrás en las copas ligeramente.

Haga rodar el chasis para asegurarse que funciona correctamente. Necesitará un periodo de rodaje tal como se indica más adelante.

MONTAJE DE LOS LATERALES DEL BOGIE

Cada bogie se suministra con dos soportes de poliestireno para alojar las tomas de corriente y los laterales decorativos.

RODAJE

Todos los bogies motores y mecanismos de Hollywood Foundry necesitan de un periodo de rodaje. Usamos rodamientos de latón en muchas de las superficies de rotación y necesitan un tiempo para que se asienten correctamente. El mecanismo debe rodar a velocidad moderada durante un par de horas. A medida que se asiente, será más suave y silencioso en su funcionamiento.

LUBRICACIÓN

Con diferencia la principal causa de fallos en los mecanismos es el exceso de lubricación. Su mecanismo ha sido lubricado y probado antes del suministro, así que no necesitará lubricarlos hasta dentro de bastante tiempo. Se debería lubricar aproximadamente cada 50 horas de funcionamiento. Cuando sea necesario, por favor lubrique moderadamente. Demasiado lubricante crea áreas que toman y retienen suciedad, incrementando el deterioro.

Use grasa compatible con plásticos para el tornillo sin fin y el engranaje del tornillo sin fin a través de la ventana existente en la base de cada eje. El bloque de engranajes de cada bogie tiene 5 rodamientos que necesitan una pequeña gota de aceite en cada uno. Dos de ellos están dentro del bloque de engranajes.

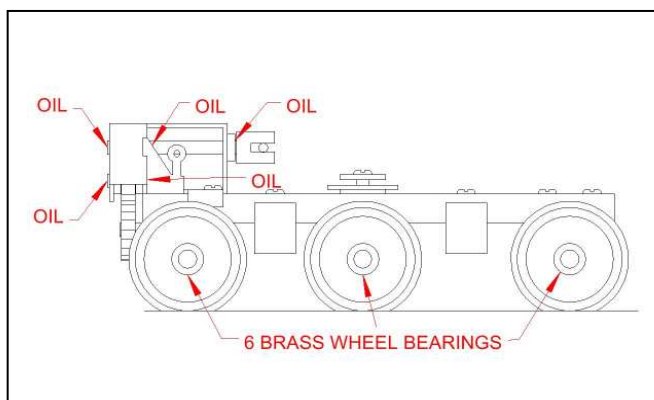

Fig. 6.

Aplicar una pequeña cantidad de grasa en los extremos del tren de engranajes de ayudará a reducir el ruido, pero tenga en cuenta que la velocidad de giro de estas piezas puede provocar salpicaduras de grasa el interior del modelo. NO lubrique ni los vasos ni las bolas de Derlin, este material no necesita lubricación. Puede aplicarse una gota de aceite en cada rodamiento del motor usando un trozo de alambre fino para situarlo.

Las ruedas pueden limpiarse mediante una brocha de fibra de vidrio para ruedas de níquel-plata.

CAMBIO DE MOTOR

Si fuera necesario cambiar el motor siga estos pasos. El volante de inercia trasero, junto a los terminales eléctricos del motor, está fijado a presión y no saldrá sin una herramienta adecuada, pero el volante de inercia frontal está fijado a mano y puede retirarse girándolo y tirando de él, al tiempo que se mantiene fijo el volante de inercia posterior.

DCC

Cualquier decodificador de 1 amperio o más de capacidad será suficiente para este mecanismo. Los Digitax DZ123PS o DZ143PS son ideales, o el DZ143PS con Back-EMF estabilizador de velocidad (compensación de carga). El NCE tipo N12SRP es otro decodificador económico tan recomendable como el Z14SRP. El Lenz Silver Series es también muy recomendable, pero no escoja el Silver direct porque no cabrá en el chasis. Los cables rojo y negro de la toma de corriente pueden conectarse directamente a los correspondientes cables rojo y negro del decodificador. Con el chasis posicionado de forma que la toma de corriente roja este del lado derecho, el cable naranja va a la toma de la derecha de motor y el gris a la de la izquierda

LASTRE

El mecanismo es un poco ligero para una buena tracción. Recomendamos añadir unos 250 g de lastre al modelo para llegar al peso óptimo de funcionamiento.

Como el plomo puede ser difícil de encontrar, una de las fuentes más fáciles son los plomos usados en la pesca. Pueden conformarse con un martillo para situarlos en el cuerpo del modelo. Otro método es usar 'plomo líquido', esto es plomo de munición o perdigones obtenidos en armería, siendo los del número 10 los más recomendables.

TOMAS DE CORRIENTE

Las tomas de corriente están hechas de bronce fosforoso endurecido y no soportan bien que se doblen mucho ni frecuentemente, pues se rompen. Si esto ocurriera, contacte con nosotros y le suministraremos gratuitamente el repuesto. Hemos comprobado que las tomas de corriente funcionan mejor cuando están un poco lubricadas. Un poco de WD-40 en el extremo de la toma de corriente ayuda a lubricarlo, reduce el frotamiento y mejora el contacto eléctrico.

GARANTÍA

Los componentes de este mecanismo están garantizados por 6 meses contra defectos materiales o de montaje. Las unidades defectuosas deben devolverse a Hollywood Foundry con portes a cargo del comprador. Contacte con nosotros para más detalles. Esta garantía no cubre a los mecanismos que, en opinión de Hollywood Foundry, han sido dañados o modificados de forma que han afectado a su fiabilidad. Esta garantía no disminuye los derechos del comprador otorgados por las leyes de consumo de otros países.

Hollywood Foundry

[Http://www.hollywoodfoundry.com](http://www.hollywoodfoundry.com)

+61 3 5629 1100

ATENCIÓN: ESTE PRODUCTO NO ES UN JUGUETE. NO DEBE SER VENDIDO NI USADO POR NIÑOS MENORES DE 15 AÑOS. ALGUNAS PARTES PEQUEÑAS PUEDEN SER PELIGROSAS.