

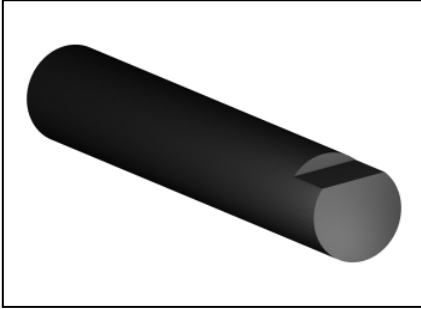

### Сборка стального вала

Для установки шарика с выступами (часть универсального карданного шарнира) на конце посеребренного стального вала делается небольшая плоская проточка (лыска).

Шарик с выступами имеет отверстие с соответствующим плоским приливом для облегчения его соединения с валом.



Лыска на конце стального вала имеет длину всего 2 мм или 1/10". Ее легко сделать с помощью карборундового отрезного диска из комплекта насадок Dremel. Можно сделать ее и напильником.

Для гарантии надежного крепления шарика на конец вала наносится небольшое количество фиксатора Loctite 601, 609 или 638. Чашкообразная часть универсального карданного шарнира не имеет плоского прилива, но мы рекомендуем применять небольшое количество Loctite для фиксации на валу.

### Измерение длины вала

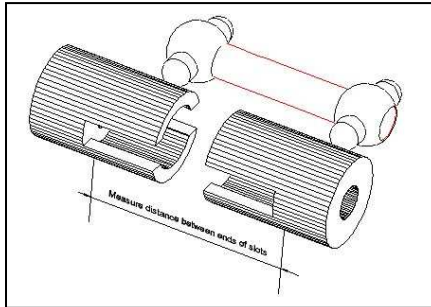

Замерьте расстояние между внутренними концами проточек в чашкообразных частях универсального карданного шарнира (см. рисунок), затем вычтите 0.2 мм для достижения оптимальной длины вала.

Hollywood Foundry  
<http://www.hollywoodfoundry.com>  
+61 3 5629 1100

### ПРЕДУПРЕЖДЕНИЕ:

**ЭТОТ ПРОДУКТ - НЕ ИГРУШКА. ОН НЕ ДОЛЖЕН БЫТЬ ПРОДАН ИЛИ ИСПОЛЬЗОВАТЬСЯ ДЕТЬМИ С ВОЗРАСТОМ МЕНЕЕ ЧЕМ 15 ЛЕТ. СУЩЕСТВУЕТ ОПАСНОСТЬ ВДЫХАНИЯ МЕЛКИХ ЧАСТЕЙ.**